

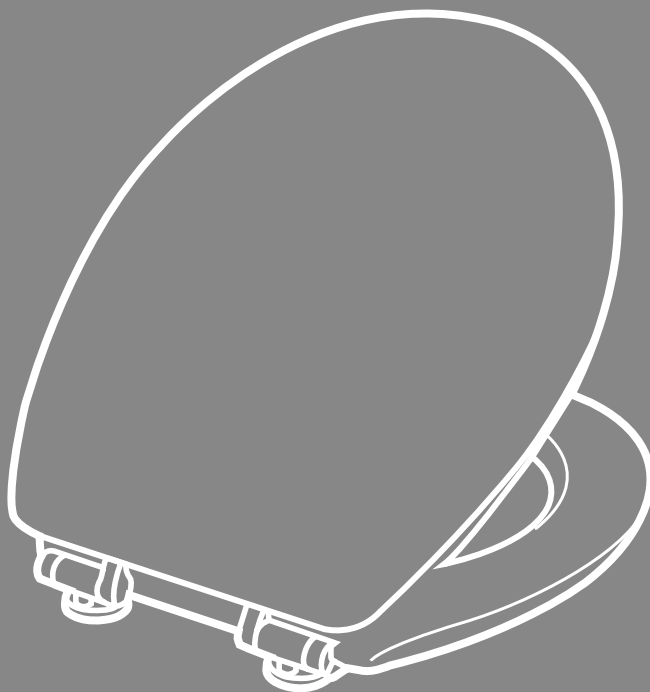

KSBSSC51
KSWSSC00
KSWMSSC00

Montageanleitung

Assembly instructions • Instructions de montage • Montagehandleiding
Istruzioni di montaggio • Instrucciones de montaje • Instruções de montagem
Montážní návod • montážny návod • Instrukcja montażu • Navodila za montažo
Asennusohje



Die Abbildungen dienen nur zur bildlichen Darstellung. Abweichungen vom Produkt sind möglich. Änderungen vorbehalten.
The illustrations serve as visual depictions. Product changes are possible. Subject to change.



Überprüfen Sie den Befestigungssatz auf Vollständigkeit

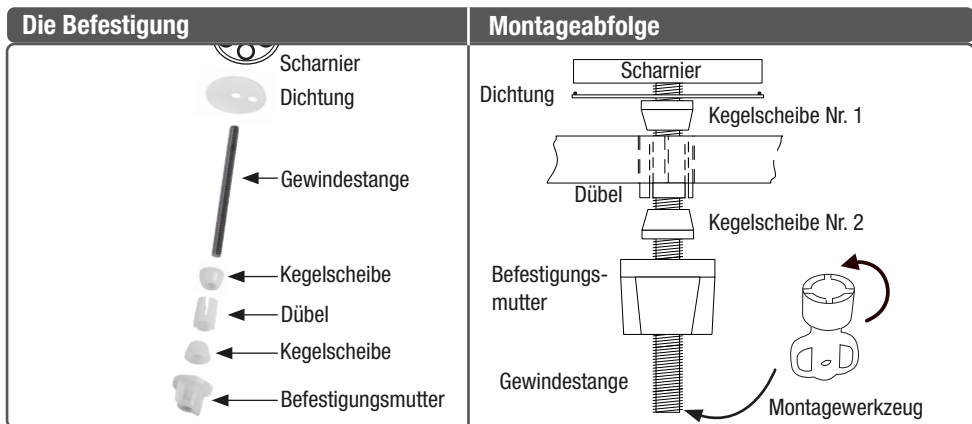
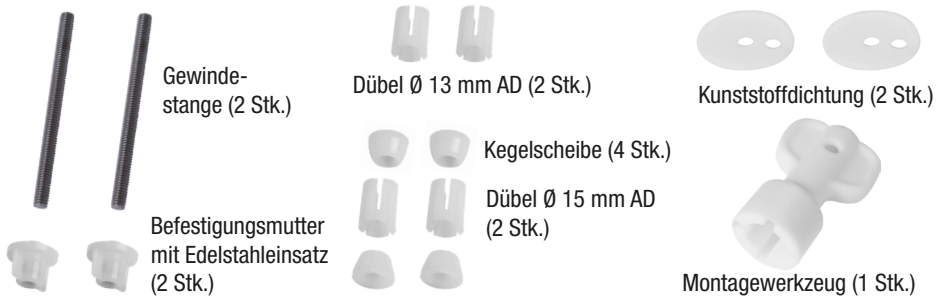

Montageschritte

1. Prüfen Sie, welcher Dübelndurchmesser in die WC-Sitz-Befestigungslöcher der Keramik passt. Zur Verfügung stehen die Außendurchmesser (AD) 13 und 15 mm.
2. Die Gewindestange fest in die Unterseite des Scharniertellers schrauben.
3. Die weiße Kunststoffdichtung mit der glatten Seite zur Keramik auf die Gewindestange schieben.
4. Die 1. Kegelscheibe mit der breiten Seite, zur Kunststoffdichtung zeigend, ebenfalls auf die Gewindestange schieben.
5. Nun den passenden Dübel auf die Gewindestange schieben.
6. Die Gewindestange mit Kegelscheibe und Dübel in das Befestigungsloch in die Keramik einsetzen.
7. Jetzt von der Unterseite die 2. Kegelscheibe, mit der schmalen Seite in Richtung Keramik zeigend, auf die Gewindestange schieben.
8. Anschließend die Befestigungsmutter aufschrauben und fingerfest anziehen. Dabei sicherstellen, dass der Dübel im Befestigungsloch in der Keramik sitzt.
9. Mit dem mitgelieferten Montagewerkzeug die Mutter so fest anziehen, dass sie auch mit mittlerem Kraftaufwand nicht mehr gedreht werden kann.

Die einzelnen Montageschritte entnehmen Sie auch bitte der Abbildungen (oben im Kasten).

Assembly instructions

Check the completeness of the hardware kit.

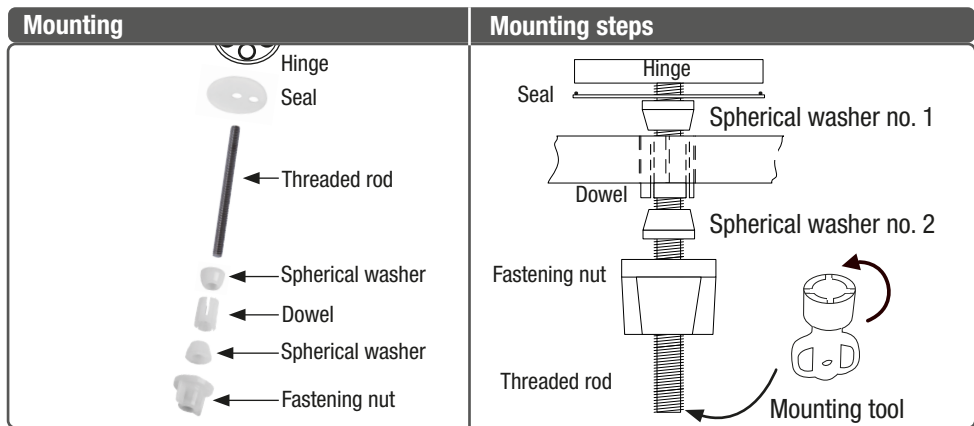
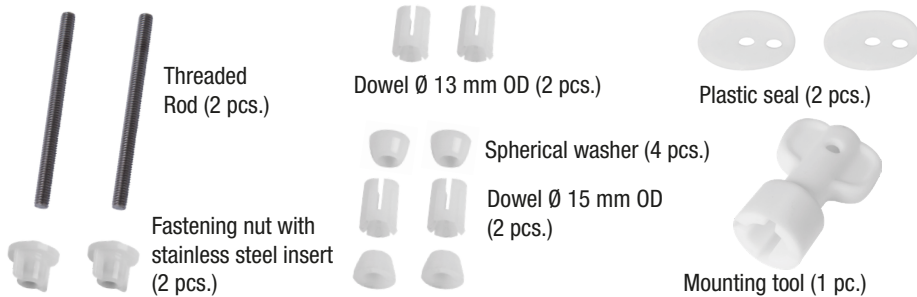

Mounting steps:

1. Check which dowel diameter fits into the toilet seat mounting holes of the ceramic.
2. You can choose outer diameter (OD) 13 and 15 mm.
3. Screw the threaded rod firmly into the bottom of the hinge plate.
4. Slide the white plastic seal with the smooth side towards the ceramic onto the threaded rod.
5. Slide the first spherical washer with the wide side, pointing to the plastic seal, on the threaded rod.
6. Slide the appropriate plug on the threaded rod.
7. Insert the threaded rod with spherical washer and dowels into the mounting hole and then into the ceramic.
8. Now slide the bottom of the second spherical washer, showing the narrow side towards ceramics, on the threaded rod.
9. Afterwards screw the mounting nut and tighten them finger tight.
10. Making sure that the anchor is in the mounting hole of the ceramic.
11. Tighten the nut with the supplied wrench so tight that it can not be rotated with moderate force.

Check the individual assembly steps in the illustrations too (above in box).

Vérifiez que votre kit de fixation est bien complet

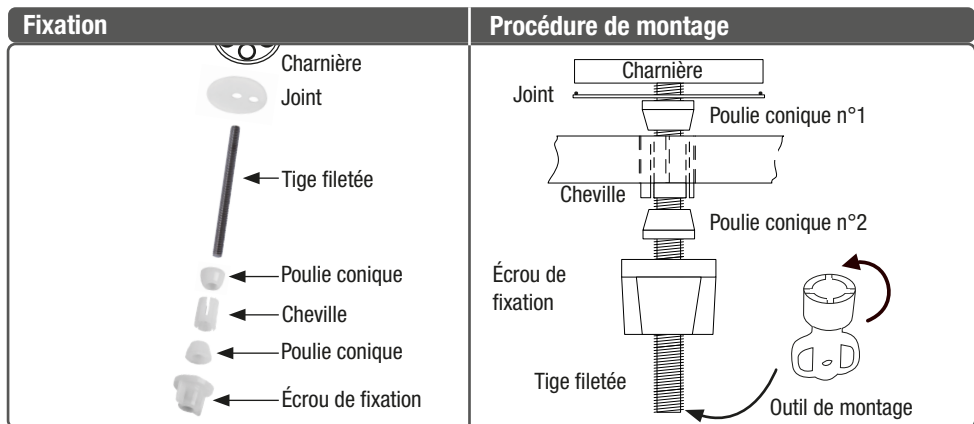
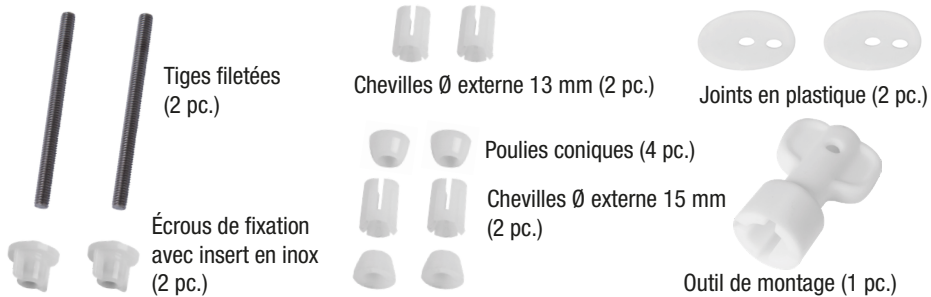

Étapes de montage :

1. Vérifiez quel diamètre de cheville convient aux trous de fixation du siège WC dans la céramique. Vous avez à disposition des chevilles de diamètre externe de 13 et 15 mm.
2. Vissez la tige filetée en-dessous de la charnière.
3. Faites glisser le joint en plastique blanc sur la tige filetée, côté lisse vers la céramique.
4. Faites également glisser la première poulie conique sur la tige conique, côté large tourné vers le joint en plastique.
5. Faites maintenant glisser la cheville adaptée sur la tige filetée.
6. Insérez les tiges filetées avec poulie conique et cheville dans les trous de fixation de la céramique.
7. Maintenant, depuis le dessous, faites glisser la deuxième poulie conique sur la tige, partie fine tournée vers la céramique.
8. Enfin, vissez les écrous de fixation et serrez à la main. Assurez-vous que la cheville est bien placée dans le trou de fixation de la céramique.
9. Serrez les écrous à l'aide de la clé fournie de manière à ce qu'ils ne puissent plus être tournés à la main.

Chaque étape de montage est également représentée dans les schémas (voir encadré ci-dessus).

Controleer de bevestigingsset op volledigheid

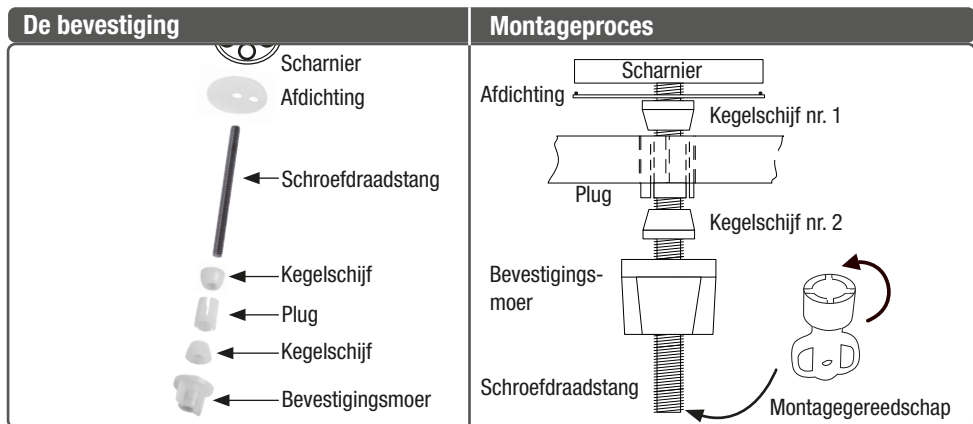
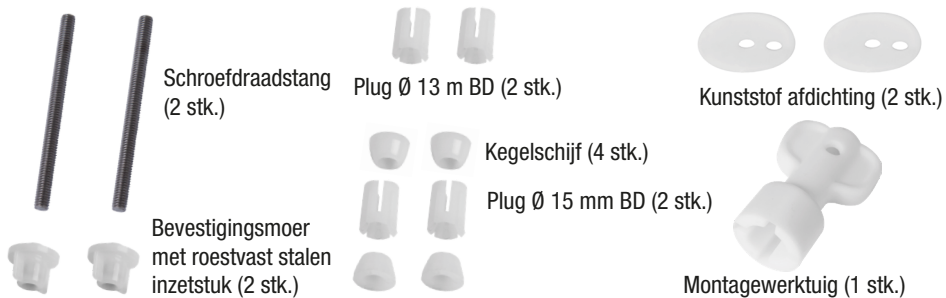

Montagestappen:

1. Controleer welke plugdiameter in de bevestigingsopeningen van de wc-bril van de keramiek past. Ter beschikking staan de buitendiameter (BD) 13 en 15 mm.
2. De schroefdraadstang stevig in de onderzijde van het scharnierbord schroeven.
3. De witte kunststof afdichting met de gladde zijde naar de keramiek op de schroefdraadstang schuiven.
4. De 1e kegelschijf met de brede zijde, naar de kunststof afdichting wijzend, eveneens op de schroefdraadstang schuiven.
5. Nu de passende plug op de schroefdraadstang schuiven.
6. De schroefdraadstang met kegelschijf en plug in de bevestigingsopening in de keramiek plaatsen.
7. Nu langs de onderzijde de 2e kegelschijf, met de smalle zijde richting keramiek wijzend, op de schroefdraadstang schuiven.
8. Vervolgens de bevestigingsmoer erop schroeven en met de vingers stevig aandraaien. Daarbij verzekeren dat de plug in de bevestigingsopening in de keramiek zit.
9. Met de meegeleverde moersleutel de moer zo stevig aanhalen dat ze ook met gemiddelde krachtsinspanning niet meer kan worden gedraaid.

De afzonderlijke montagestappen vindt u ook op de afbeeldingen (bovenaan op de doos).

I Istruzioni di montaggio

Controllare la completezza del kit di fissaggio.

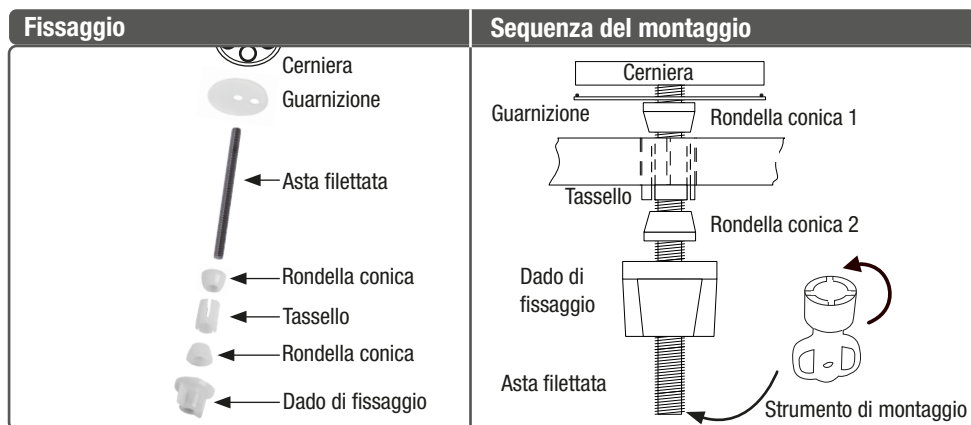
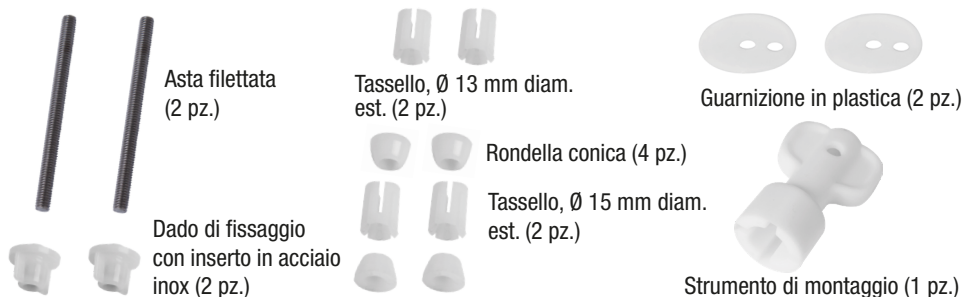

Passaggi del montaggio

1. Verificare il diametro del tassello che si adatta ai fori di fissaggio della seduta del WC della ceramica. Sono disponibili i diametri esterni di 13 e 15 mm.
2. Fissare saldamente l'asta filettata nel lato inferiore del piatto della cerniera.
3. Far scorrere la guarnizione in plastica bianca con il lato liscio rivolto verso la ceramica sull'asta filettata.
4. Far scorrere anche la 1° rondella conica con il lato largo, rivolto verso la guarnizione in plastica, sull'asta filettata.
5. A questo punto far scorrere il tassello adatto sull'asta filettata.
6. Inserire l'asta filettata con la rondella conica e il tassello nel foro di fissaggio nella ceramica.
7. A questo punto, a partire dal lato inferiore far scorrere la 2° rondella conica, con il lato stretto rivolto in direzione della ceramica, sull'asta filettata.
8. In seguito avvitare i dadi di fissaggio e serrarli a fondo con le dita.
Durante questa operazione accertarsi che il tassello si trovi nel foro di fissaggio nella ceramica.
9. Utilizzando la chiave per dadi fornita in dotazione, serrare il dado tanto saldamente da impedirne altre eventuali rotazioni nemmeno applicando una forza intermedia.

I singoli passaggi del montaggio sono mostrati anche dalle immagini (in alto nel riquadro).

E

Instrucciones de montaje

Compruebe que el juego de fijación esté

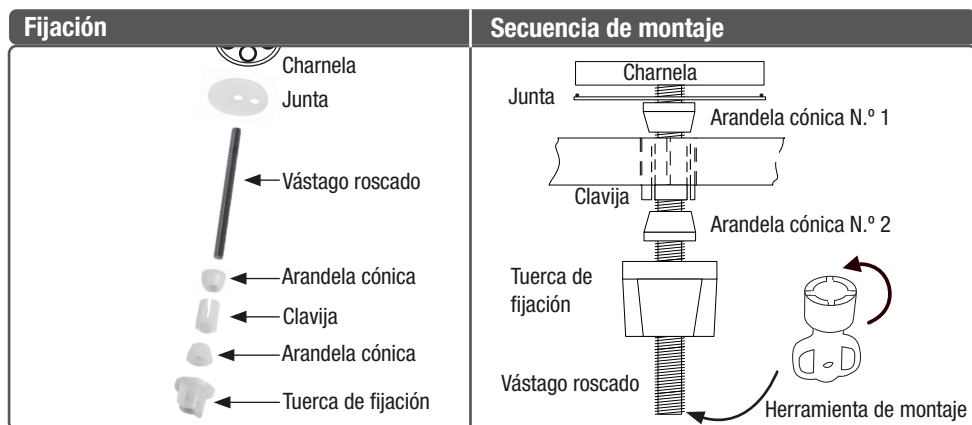

Pasos de montaje:

1. Compruebe qué diámetro de clavija encaja en los orificios de fijación del asiento de WC en la cerámica. Como diámetro exterior están disponibles 13 mm y 15 mm.
2. Atornille el vástago roscado en la parte inferior del plato de la charnela.
3. Deslice la junta de plástico blanca con el lado liso hacia la cerámica por el vástago roscado.
4. Meta una arandela cónica con el lado ancho hacia la junta de plástico también en el vástago roscado.
5. A continuación, meta la clavija correspondiente en el vástago roscado.
6. Coloque el vástago roscado con la arandela cónica y la clavija en el orificio de fijación en la cerámica.
7. Ahora, desde abajo deslice la segunda arandela cónica con el lado estrecho en dirección a la cerámica por el vástago roscado.
8. A continuación, atornille la tuerca de fijación y apriétela a mano. Asegúrese de que la clavija del orificio de fijación esté asentada en la cerámica.
9. Con la llave para tuercas suministrada, apriete la tuerca de modo que ya no se pueda girar ejerciendo una fuerza media.

En las ilustraciones (más arriba en recuadros) puede consultar los distintos pasos de montaje.

P Instruções de montagem

Verifique se o kit de fixação está completo

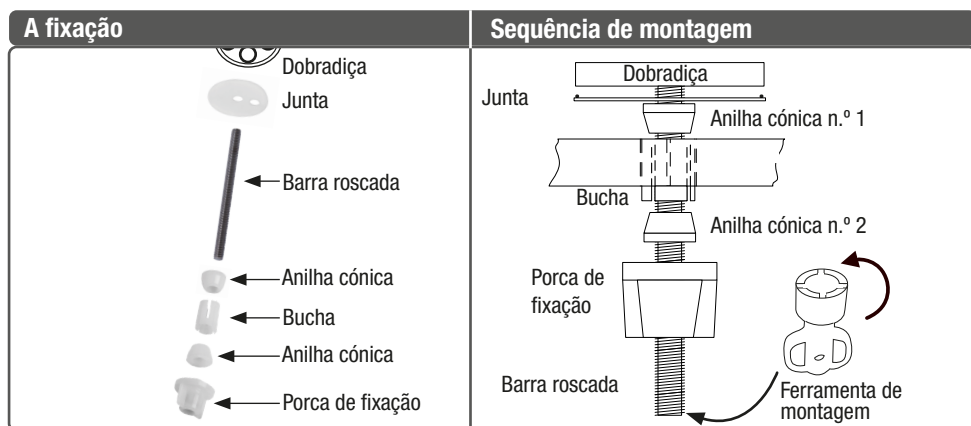

Passos de montagem:

1. Verifique qual o diâmetro da bucha que se adequa ao orifício de fixação do tampo de sanita no vaso. Estão disponíveis os diâmetros exteriores (DE) de 13 e 15 mm.
2. Enroscar bem a barra rosçada na parte inferior da aba da dobradiça.
3. Inserir a junta em plástico branca na barra rosçada, com o lado liso virado para o vaso.
4. Inserir igualmente a 1.^a anilha cônica na barra rosçada, com o lado largo virado para a junta em plástico.
5. Inserir a bucha adequada na barra rosçada.
6. Inserir a barra rosçada com a anilha cônica e a bucha no orifício de fixação no vaso cerâmico.
7. A partir de baixo, inserir a 2.^a anilha cônica na barra rosçada, com o lado estreito virado para o vaso.
8. Enroscar a porca de fixação e apertar à mão.
Neste momento, garantir que a bucha assenta no orifício de fixação do vaso.
9. Com a chave de porcas fornecida, apertar muito bem as porcas, de forma a que deixe de ser possível rodá-las, mesmo exercendo uma força média.

Consulte também os passos de montagem individuais nas imagens (em cima, na caixa).

Zkontrolujte úplnost upevňovací sady

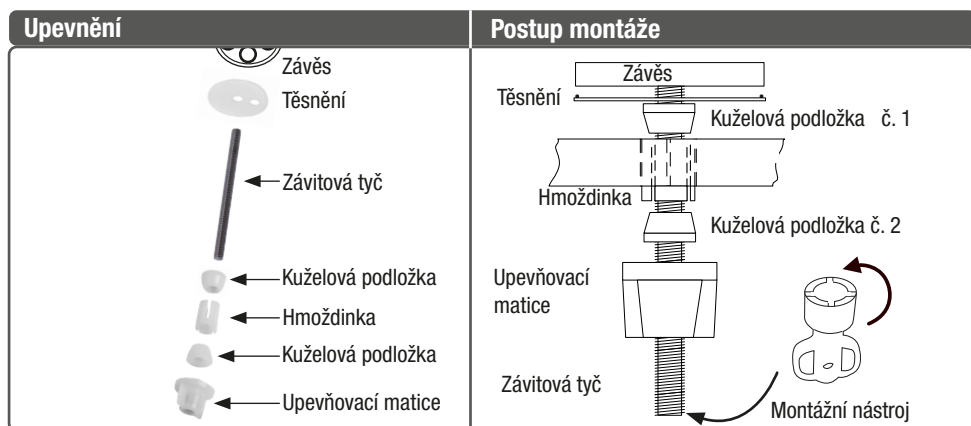

Montážní kroky:

1. Zkontrolujte, jaký průměr hmoždinek je vhodný do upevňovacích otvorů WC sedátka v keramice. K dispozici jsou vnější průměry (VP) 13 a 15 mm.
2. Závitovou tyč našroubujte na spodní stranu talíře závěsu.
3. Bílé plastové těsnění nasuňte hladkou stranou otočenou ke keramice na závitovou tyč.
4. 1. kuželovou podložku rovněž nasuňte na závitovou tyč tak, aby široká strana směřovala k plastovému těsnění.
5. Nyní na závitovou tyč nasuňte vhodnou hmoždinku.
6. Závitovou tyč s kuželovou podložkou a kolíkem nasuňte do upevňovacího otvoru v keramice.
7. Nyní na závitovou tyč nasuňte ze spodní strany 2. kuželovou podložku tak, aby úzká strana směřovala ke keramice.
8. Potom našroubujte upevňovací matici a rukou ji utáhněte.
Současně zajistěte, aby hmoždinka dosedla do upevňovacího otvoru v keramice.
9. Dodaným klíčem na matice utáhněte matici tak, aby použitím průměrné síly nešla otočit.

Jednotlivé montážní kroky jsou uvedeny i na obrázku (nahore v rámečku).

Skontrolujte úplnosť upevňovacej súpravy

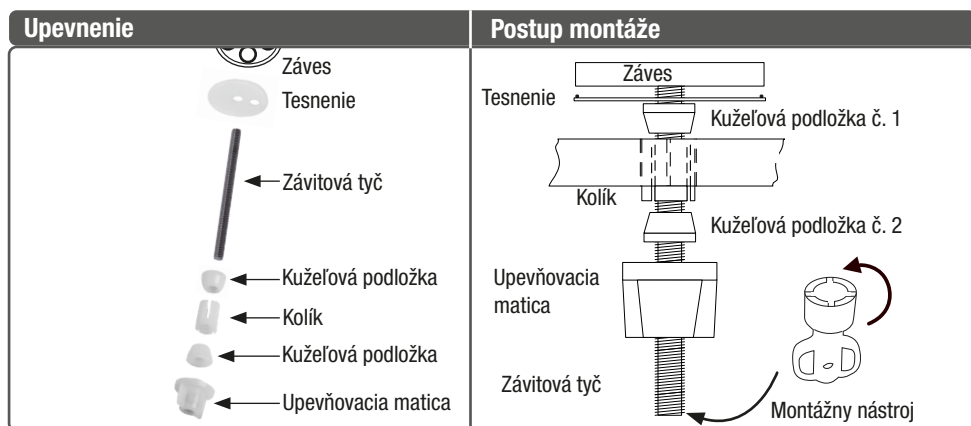

Montážne kroky:

1. Skontrolujte, aký priemer kolíkov sa hodí do upevňovacích otvorov WC dosky v keramike. K dispozícii sú vonkajšie priemery (VP) 13 a 15 mm.
2. Závitovú tyč naskrutkujte do spodnej strany taniera závesu.
3. Biele plastové tesnenie nasuňte na závitovú tyč hladkou stranou ku keramike.
4. 1. kuželovú podložku takisto nasuňte na závitovú tyč tak, aby široká strana smerovala k plastovému tesneniu.
5. Teraz na závitovú tyč nasuňte vhodný kolík.
6. Závitovú tyč s kuželovou podložkou a kolíkom nasuňte do upevňovacieho otvoru v keramike.
7. Teraz na závitovú tyč nasuňte zo spodnej strany 2. kuželovú podložku tak, aby úzka strana smerovala ku keramike.
8. Potom naskrutkujte upevňovaciu maticu a rukou ju utiahnite. Pritom zabezpečte, aby kolík dosadol do upevňovacieho otvoru v keramike.
9. Dodaným kľúčom na matice utiahnite maticu tak, aby sa s priemerným vynaložením sily nedala otočiť.

Jednotlivé montážne kroky sú uvedené aj na obrázku (hore v rámečku).

Sprawdzić kompletność zestawu do mocowania

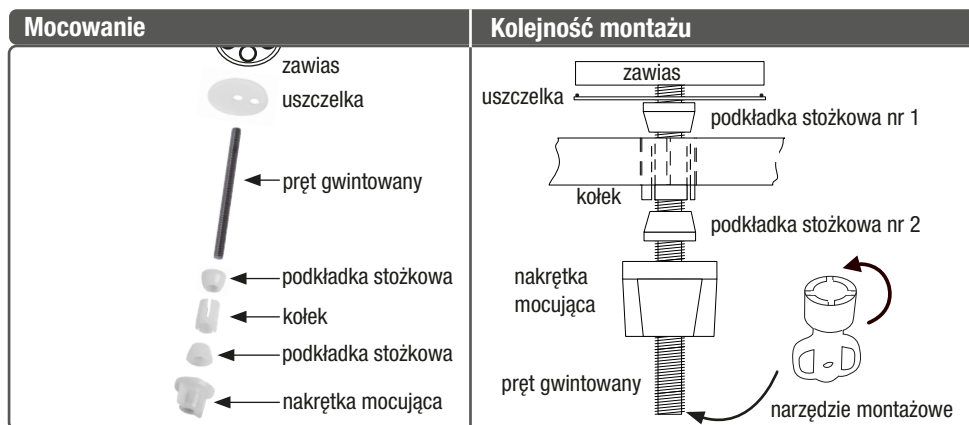

Czynności montażowe:

1. Sprawdzić, jakiej wielkości kołek pasuje do otworów do przymocowania deski sedesowej do muszli. Do dyspozycji są kołki o średnicy zewnętrznej 13 mm lub 15 mm.
2. Solidnie wkręcić pręt gwintowany od spodu zawiasu.
3. Białą uszczelkę z tworzywa sztucznego nasunąć na pręt gwintowany tak, aby gładka strona znalazła się po stronie muszli.
4. Pierwszą podkładkę stożkową nałożyć również na pręt gwintowany tak, aby szersza część znalazła się po stronie uszczelki z tworzywa sztucznego.
5. Następnie nasunąć odpowiedni kołek na pręt gwintowany.
6. Pręt wraz z podkładką stożkową i kołkiem włożyć do otworu mocującego w muszli.
7. Następnie nałożyć od spodu drugą podkładkę stożkową tak, aby węższa jej część znalazła się po stronie muszli.
8. Następnie dokręcić ręką nakrętki mocujące.
Upewnić się przy tym, że kołek znajduje się w otworze mocującym muszli.
9. Przy pomocy znajdującego się w zestawie klucza dokręcić nakrętkę tak, aby nie można jej było ręcznie obrócić.

Poszczególne czynności montażowe przedstawiono także na ilustracji (w ramce powyżej).

Preverite, ali komplet za pritrnitev vsebuje vse dele

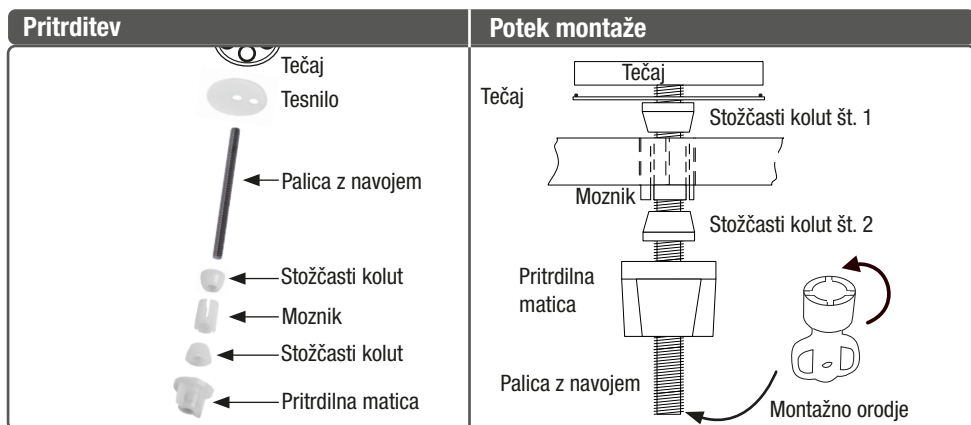

Koraki za montažo:

1. Preverite, kateri premer moznika se prilega luknjam za pritrnitev na keramičnem delu WC-školjke. Na voljo sta zunanja premera (ZP) 13 in 15 mm.
2. Čvrsto privijte palizo z navojem v spodnji del tečaja.
3. Potisnite belo plastično tesnilo na palico z navojem tako, da gladka stran gleda proti keramiki.
4. Prav tako potisnite na palico z navojem 1. stožčasti kolot s širšo stranjo v smeri plastičnega tesnila.
5. Nato potisnite na palico z navojem ustrezen moznik.
6. Vstavite palico z navojem s stožčastim kolotom in z moznikom v luknjo v keramičnem delu.
7. Nato potisnite spodnje strani na palico z navojem 2. stožčasti kolot z ožjo stranjo proti keramičnem delu.
8. Na koncu privijte pritrtilno matico in jo zategnite z roko. Ob tem se prepričajte, ali se moznik prilega luknji v keramičnem delu.
9. S priloženim ključem za maticе zategnite matico tako očno, da je tudi s srednjo močjo ne boste mogli odviti.

Posamezne korake za montažo najdete tudi na slikah (zgoraj v okvirčku).

Tarkasta kiinnityssarjan täydellisyys

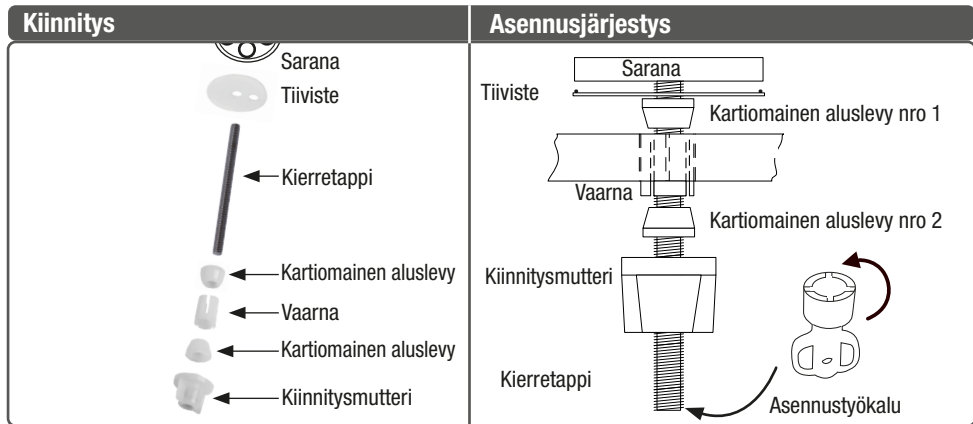
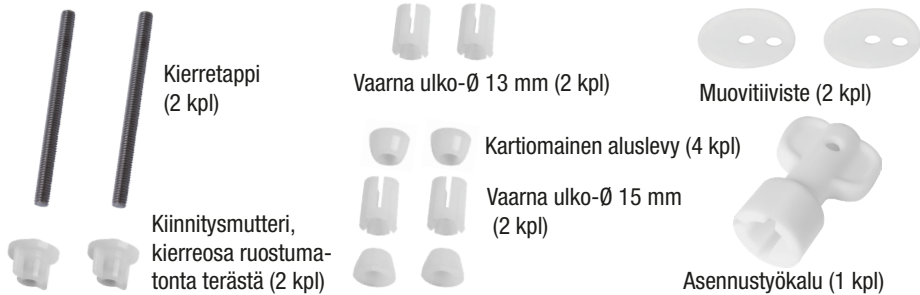

Asennuksen vaiheet:

1. Tarkasta, että vaarnan läpimitta sopii WC-istuimen posliinin kiinnitysreikiin. Käytettävissä ovat 13 mm:n ja 15 mm:n ulkoläpimitat.
2. Kierrä kierretappi kiinni saranalevyn alapuolelle.
3. Työnnä valkoinen muovitiiviste kierretappiin kiiltävä puoli posliinia vasten.
4. Työnnä myös kartiomainen aluslevy 1 kierretappiin leveä puoli muovitiivistettä kohti.
5. Työnnä nyt sopiva vaarna kierretappiin.
6. Aseta kierretappi, jossa on kartiomainen aluslevy ja vaarna, posliinin kiinnitysreikään.
7. Työnnä nyt alhaalta päin kartiomainen aluslevy 2 kapea puoli posliiniin päin kierretappiin.
8. Irrota lopuksi kiinnitysmutteri ja kiristä se sormikireyteen. Tällä varmistetaan, että vaarna pysyy posliinin kiinnitysreiässä.
9. Kiristä mutteri mukana tulleella avaimella niin kireälle, että sitä ei saa kierrettyä auki.

Yksittäiset asennusvaiheet on esitetty myös piirroksina (laatikon päällä).

Pflege

Care • Entretien • Onderhoud • Cura • Mantenimiento • Cuidado • Péče
Údržba • Konserwacja • Nega • Hoitaminen

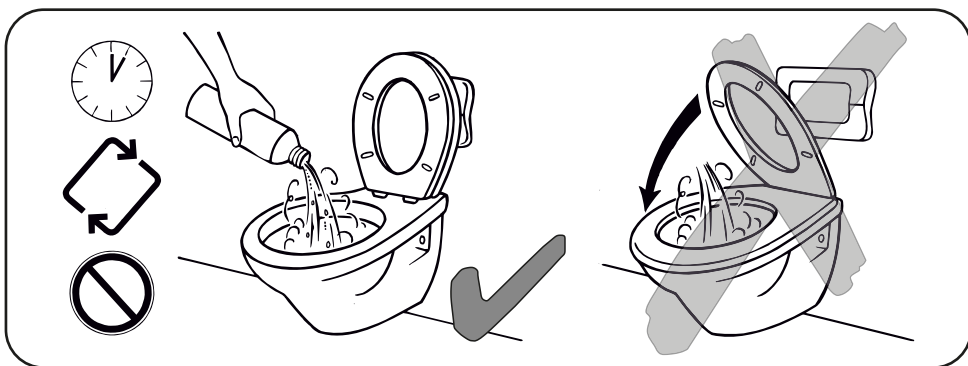

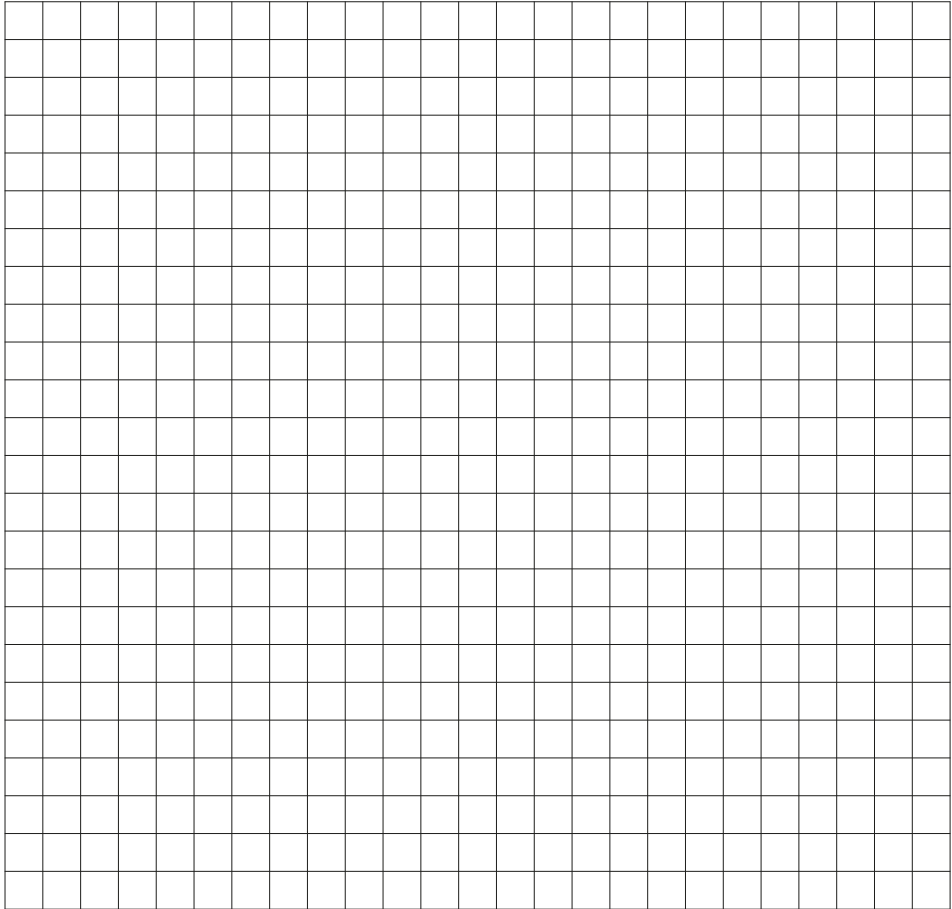

Chargennummer / Batch number

| | |
|--|-----------|
| | TS |
|--|-----------|